

**SHOWVEN®**

# **X-S3000 PRO FOG MACHINE**

## **ユーザーマニュアル**

**V1.0/PYROLAB**



**PYROLAB**  
**CONSULTANTS** 

**SHOWVEN 湖南孝文電子科技有限公司**

# X-S3000 PRO FOG MACHINE ユーザーマニュアル

## ▲イントロダクション

SHOWVEN PRO FOG MACHINE をご購入いただき誠にありがとうございます。

本製品をご使用になる前に、この取扱説明書をよくお読みください。指示に従って操作することは安全のために非常に重要であり、機器の耐用年数を延ばすことにつながります。

## ▲安全上の注意事項

- X-S3000 は屋内と屋外の両方で使用できますが、機器を清潔で乾いた状態に保ってください。
- 機器を電源に接続する前に、電源が機器の定格電圧と一致していることを確認してください。感電の危険を避けるため、常にアースをとってください。
- 使用しないときは電源を抜いてください。
- この製品は防水設計ではありませんので、乾いた状態に保ってください。フォグ液が漏れたり、雨に濡れる場合は使用しないでください。
- お客様自身で修理または改造をすることは禁止されています。機器の破損、火災の危険につながります。
- 関係者以外が操作できない場所に保管し、火、可燃性および爆発性のあるものに近づけないでください。
- 換気の良い場所に設置し、機器の周囲に少なくとも 50 cm のスペースを確保してください。ノズルに覆いをすることは禁止されています。
- 高温下での使用は絶対にしないでください。
- フォグ液タンクに潤滑油、ガス、香料などの可燃性液体を入れないでください。
- 機器が故障した場合、運転を停止し、電源を抜いてください。フォグ液、ヒューズ、電源などをしっかりと確認してください。問題が解決しない場合、SHOWVEN または SHOWVEN 代理店にお問い合わせください。
- SHOWVEN 製の FX-M/FX-BM ミディアムフォグ液のみ使用してください。
- フォグ液は飲み物ではありません。飲み込んだ場合、すぐに医師の診察を受けてください。フォグ液が目に入った場合はきれいな水で洗ってください。

## ▲特徴

- X-S3000 は最大 4000cuft/分の発煙量を備えたプロ仕様のスモークマシン
- ダイヤル式出力コントロールボタンにより、簡単な出力調整
- 高精度の温度制御システムを備えた最適化された噴射口により、均一で無臭のスモーク効果を保証
- 低出力で最大 40 秒間発煙可能
- 操作しやすいディスプレイ画面
- Neutrik のソケット (品質保証付き)、3-pin と 5-pin の DMX ソケットが利用可能
- SHOWVEN 製の FX-M/FX-BM フォグ液のみ使用してください。それ以外のものは液だれや誤作動につながる可能性があります。

## ▲梱包内容

1. 1\* X-S3000 PRO FOG MACHINE
2. 1\* W-4 リモコン
3. 1\* 電源ケーブル
4. 1\* ユーザーマニュアル(保証書が含まれています)

## ▲開梱・点検

商品を受け取ったらすぐに、慎重に開梱し、内容物・部品をチェックし、良好な状態であることを確認します。輸送による損傷が見られた場合、荷送人に通知し、すぐに卸売業者に連絡してください。

## ▲設定

1. 機器を平らな場所に置き、機器の周囲に少なくとも 50cm のスペースを確保してください。
2. フォグ液タンクに SHOWVEN 製のフォグ液を入れてください。それ以外のものを使用した場合、保証は無効になります。
3. 電源が機器の定格電圧と一致していることを確認してください。感電の危険を避けるため、常にアースをとってください。
4. 機器の電源を入れると、ディスプレイ画面にソフトウェアバージョン、ワイヤレス設定が表示され、メイン画面になります。自動的に加熱し、ディスプレイ画面の右下に「WARMING UP」と表示されます。
5. 加熱が終わると、ディスプレイ画面の 2 行目に温度と発煙量が表示されます。

## ▲操作方法

### ▲無線操作

X-S3000 のワイヤレス有効距離は約 10m です。リモコンは機器が動作温度に達し、ワイヤレス機能がオンで、DMX 信号がない場合にのみ機能します。

リモコンには 4 つのボタンがあります。

A:電源を入れる B:電源を切る CとD:無効

#### 1.1 X-S3000 とリモコンを同期させる

##### ① 機器の電源を入れたときに同期させる場合

電源を入れると、ディスプレイ画面に「Wireless Setup」が表示されます。6 秒以内にリモコンの任意のキーを 1 秒間押し、同期させることができます。成功した場合、ディスプレイ画面が 2 回点滅して「match successful」と表示されます。

##### ② X-S3000 の電源がすでに入っている場合

「Wireless Set」画面に切り替え、ワイヤレス機能がオンになっていることを確認します。リモコンの任意のキーを 1 秒間押し、成功した場合、ディスプレイ画面が 2 回点滅します。

## 1.2 リモコンでの X-S3000 操作

A を押すと、X-S3000 が発煙を開始します。B を押すと動作が停止します。

ワイヤレス制御状態で、機器の背面パネルにある出力コントロールボタンを使用して発煙量を調整すると、ディスプレイ画面の「Volume Out」に発煙量が表示されます。1%は最小出力、100%が最大出力となります。

注意:

- ① リモコンと機器を同期させる場合、ディスプレイ画面が 2 回点滅したときのみボタンを離してください。
- ② ワイヤレス機能をオフにしている場合、機器の電源を入れても「Wireless Setup」の表示はされません。
- ③ DMX 制御状態の場合、ワイヤレス機能は無効になります。

## ▲コントロールパネルの手動操作

コントロールパネルで機器を手動操作するには、最初に DMX 通信ケーブルを外してください。

## ▲コントロールパネルのボタン

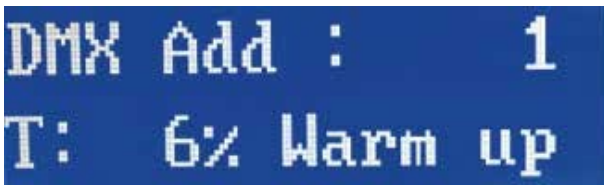

MENU : 設定メニューの切り替え

UP : パラメーターアップ、マルチプレックス「TIMER」(発煙時間)

DOWN : パラメーターダウン、マルチプレックス「VOLUME」(開始時間)

ENTER : パラメータを確認して保存、マルチプレックス「STOP」

ダイヤル式発煙制御ボタン: 時計回りに回すと出力を上げます。反時計回りに回すと出力を下げます。

押すと発煙を開始/停止します。

## ▲設定メニュー

a) メイン画面

i) DMX アドレス

ii) 機器の加熱内部温度

iii) エラー情報

エラー情報リスト:

エラー情報	内容
E0 System IC	システムエラー(回路障害)
E2 Temp. Sensor	温度センサーの異常
E5 K Temp. Over	過加熱(回路障害)
E6 Heat Fail	コイルの破損または回路障害

## b) 設定メニュー

「MENU」を押して設定メニューを切り替えます。

項目	設定範囲	内容
DMX 512 Address	1-512	DMX アドレス
Interval Set	1-200s	インターバルの設定
Duration Set	1-200s	発煙時間
Volume Out	1%-100%	発煙量
Startup Mode	Slow/Fast start jet	起動モードスイッチ
Startup Time	0.1s-10s	起動時間
Wireless Set	On/Off	ワイヤレス ON/OFF スイッチ
Language	Chinese/English	言語の切り替え

## ▲DMX 制御

X-S3000 は 1チャンネル占有します:

0-5 発煙 OFF

6-255 発煙 ON、値が大きくなると発煙量増加

## ▲仕様

モデル	X-S3000
電源	220V ver: AC220V-240V 50/60Hz
	110V ver: AC100V-120V 50/60Hz
ヒューズ	15A/250V
消費電力	3000W (220V ver)/ 2000W (110V ver)
加熱時間	7分 (220V ver)/ 12分 (110V ver)
発煙量	40000cuft/分
タンク容量	9L
DMX-512	1CH
ワイヤレスリモコン	R-4
フォグ液消費量	5分/L
本体重量	16.6Kg
本体サイズ	660×404×290mm

## ▲各部名称

1. ノズル
2. 持ち手
3. フォグ液タンク
4. 取っ手
5. 安全フック
6. ダイヤル式出力制御ボタン
7. 液晶ディスプレイ
8. 5-pin DMX
9. 3-pin DMX
10. 電源ソケット
11. サーキットブレーカー
12. 電源スイッチ

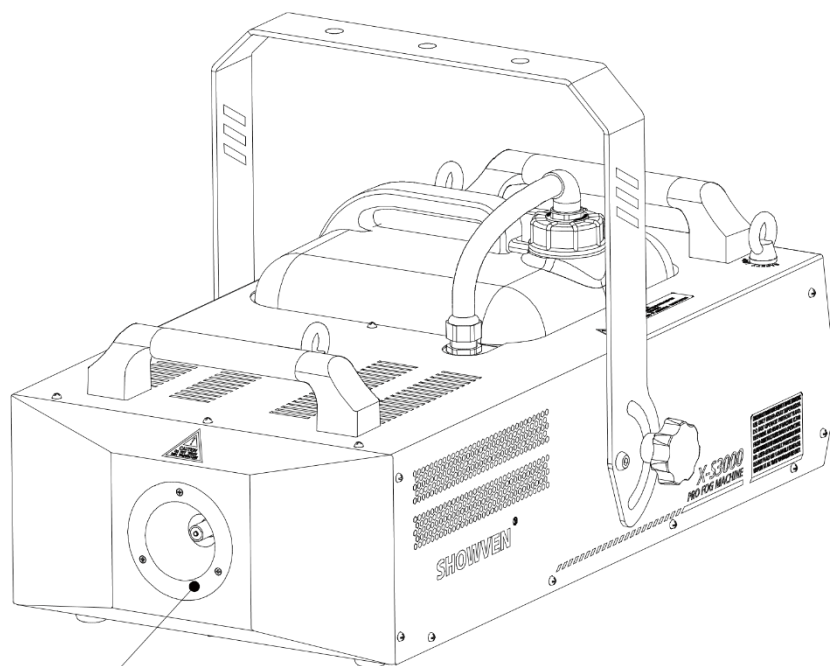

1

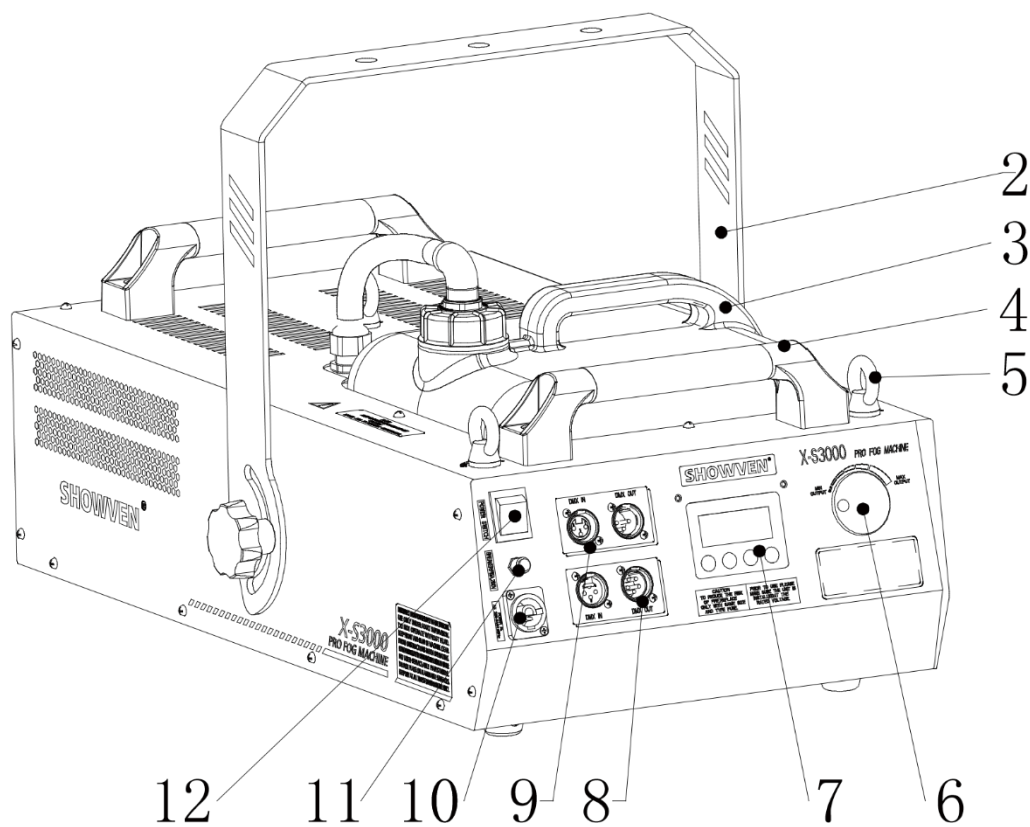

2  
3  
4  
5

12 11 10 9 8 7 6

## ▲液だれと噴霧口の詰まりの考えられる原因

機器を良好な状態に維持するため、SHOWVEN 製の Fog 液を使用してください。

- A. 液だれ: Fog 液の加熱不足で、配管内での霧化が不十分になります。

考えられる原因 1: 他社製品の Fog 液を使用している。

考えられる原因 2: 適切な Fog 液を使用してください。液体の種類によって霧化温度は異なります。

- B. 加熱用アルミパイプの詰まり: 加熱用アルミパイプの詰まりの初期症状は、霧化不足による液だれです。他社製品の Fog 液を使用したり、定期的なメンテナンスを長期間行わないと、確実にパイプが詰まります。

- C. 上記の問題の解決策: SHOWVEN 製の Fog 液を使用すること。定期的なメンテナンスを行うこと (1-2 か月に 1 回)。

メンテナンス方法: 35% の酢と 65% の蒸留水を混ぜたもので、機器を 10-15 回作動してポンプとパイプを洗浄します。

## 保証期間について

- ▲ SHOWVEN X-S3000 PRO FOG MACHINE をご購入くださり誠にありがとうございます。  
お客様の選択に、私たちは誠意をもってアフターサービスを提供致します。
- ▲ 製品保証期間は1年間です。商品到着後7日以内に初期不良等、問題がある場合は  
新品交換対応させていただきます。
- ▲ 保証期間内に製品の故障、不具合がありましたら、無償にて対応させていただきます。  
ご自身による分解、修理は絶対にお止めください。
  
- ★ 以下の原因に起因する事故、損害が発生した場合、弊社は責任を負いかねますので予めご了承ください。
  1. 不適切な輸送、使用、管理、メンテナンス、人的要因により生じた損害。
  2. SHOWVEN 社の許可なしに行った分解、改造、修理。
  3. 外的理由による被害（落雷、電源等）
  4. 不適切な設置または使用による損害。

保証範囲に含まれない製品の破損については、有償のサービスを受けることができます。
- ★ SHOWVEN 社からメンテナンス修理サービスを受けるには、購入証明（請求書等）と保証カードの提出が必要です。

## 保証書

Product Name: 製品名:		Serial No. シリアル No.	
Purchase Date: 購入日:			
Tel: 電話番号:			
Address: 住所:			
Problem Feedback: 依頼内容(お客様ご記入):			
Actual Problem: 原因:			
Maintenance Detail: 修理の詳細:			
Service Engineer: 修理者:		Service Date: 修理日:	



# SHOWVEN®

**PYROLAB**  
**CONSULTANTS** 



## Showven Technologies Co., Ltd.

Add: Building B1, Changsha E Center No.18, Xiangtai Road, Liuyang Economic Development Zone, Changsha City, 410300, Hunan Province, P.R.China.

Tel: +86-731-83833068

Web: [www.showven.cn](http://www.showven.cn)

E-mail: [info@showven.cn](mailto:info@showven.cn)



## Pyrolab Consultants.,co.,Ltd.

E-mail: [info@pyrolab.net](mailto:info@pyrolab.net)

WEB : <http://www.pyrolab.net>