

**SHOWVEN®**

# ユーザーマニュアル

## Creeper AQ Low Fog Generator

## Creeper AQ PLUS Low Fog Generator

V1.0/PYROLAB

2021.6



**Creeper AQ**

SHOWVEN 湖南孝文電子科技有限公司

**PYROLAB**  
CONSULTANTS 

★本製品をご使用になる前に、この取扱説明書をよくお読みください。

★この取扱説明書に付属している保証書は大切に保管してください。

## ▲安全上の注意事項

- 無断修理は禁止されており、重大な事故を引き起こす可能性があります。
- 電源が機器の定格電圧と一致していることを確認し、プラグを差し込んでください。
- 使用しないときは電源を切ってプラグを抜いてください。
- CREEPER AQ シリーズは屋内外で使用でき、屋内での使用により優れた効果を発揮します。本体は乾燥した状態で保ってください。
- 高温で使用しないでください。
- 換気の良い場所に設置し、本体の周囲に少なくとも 50 cm のスペースを確保してください。ノズルカバーは禁止されています。
- 子供が操作しないよう注意してください。火、可燃物、爆発性のあるものは近くに置かないでください。
- 装置が動かなくなった場合、運転を停止し、電源を抜いてください。フォグ液タンク、水タンク、ヒューズ、電源などを確認してください。症状が改善しない場合は、SHOWVEN または SHOWVEN パートナーにお問い合わせください。
- SHOWVEN オリジナルの FX-M フォグ液の使用をお勧めします。それ以外の液は詰まりや故障の原因となります。
- フォグ液が目に入った場合はきれいな水で洗い流してください。液体を飲み込んだ場合は直ちに医師の診断を受けてください。
- フォグ液ボトルや水タンクにはグリース、顔料、ガスなどの他の物質を加えないでください。
- 本装置を改造して本来の使用目的以外に使用することは禁止されています。

## ▲イントロダクション

SHOWVEN の CREEPER AQ シリーズ ローモークマシンをご購入いただき誠にありがとうございます。本製品をご使用になる前に、この取扱説明書をよくお読みください。指示に従って操作することは安全のために非常に重要であり、機器の耐用年数を延ばすことができます。

## ▲特徴

- 軽量で耐久性、防錆性
- マルチに最適化されたエア供給システムにより、より遠くまで均一にスモークが出力されます。
- 40 の噴霧口でより濃いスモーク(CREEPER AQ は 30 の噴霧口)
- 耐候性設計
- 静音キャスター
- 加熱時間 1-2 分で使用可能
- スモークの密度、湿度、ファンの速度が調整可能なアプリケーション
- 低水量センサー
- 特許取得済みのスモーク漏れ防止技術で、稼働中の補充でもスモーク漏れなし
- わかりやすい操作パネル
- 3.3L フォグ液タンク、2 時間連続噴出が可能
- 自動給水システム

## ▲仕様

モデル	Creeper AQ PLUS	Creeper AQ
本体サイズ	950×500×540mm	805×390×480mm
梱包サイズ	1170×555×475mm	945×445×435mm
電源	AC200-240V, 50-60Hz	AC200-240V, 50-60Hz
	AC100-120V, 50-60Hz	AC100-120V, 50-60Hz
消費電力	2500W	2000W
加熱時間	1-2 分	1-2 分
フォグ液タンク容量	3.3L	3.3L
水タンク容量	35L	24L
DMX 制御	可能	可能
リモコン制御	可能	可能
出力調整	1-100	1-100
最大発煙量	20,000 cfm/分	15000 cfm/分
最大到達範囲	400 m <sup>2</sup>	300 m <sup>2</sup>
最大フォグ液消費量	32ml/分	32ml/分
最大水消費量	500ml/分	375ml/分
連続出力	可能	可能
連続噴出時間	100+ 分	100+ 分
消耗品	FX-M フォグ液、水	FX-M フォグ液、水
本体重量	48kg	35kg
総重量	55kg	38kg

## ▲各部名称

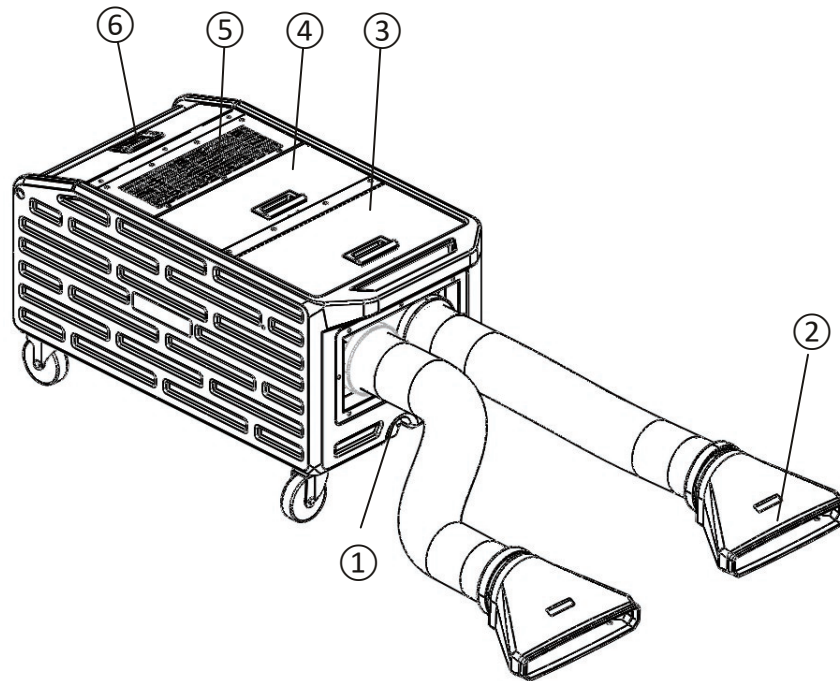

Creeper AQ PLUS

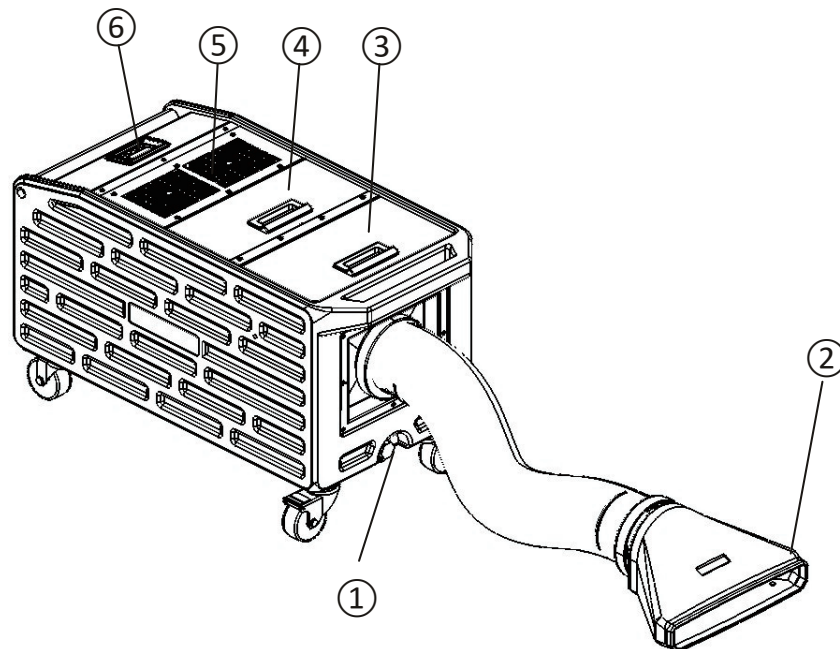

Creeper AQ

- ① 水抜き用ドレイン
- ② スモーク噴出ヘッド
- ③ 水タンク
- ④ フォグ液タンク
- ⑤ ファン
- ⑥ 操作パネル

## ▲操作パネルの概要

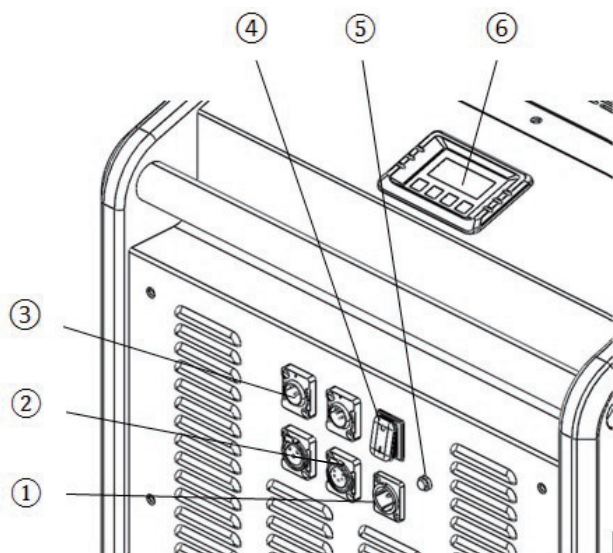

Creeper AQ PLUS

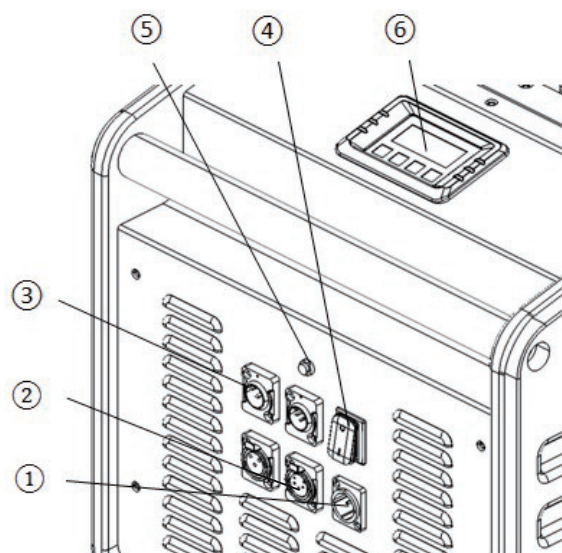

Creeper AQ

- ① 電源コネクタ
- ② 5-Pin DMX IN/OUT
- ③ 3-Pin DMX IN/OUT
- ④ メインスイッチ ON/OFF
- ⑤ ヒューズ
- ⑥ 液晶操作パネル

## ▲液晶コントロールパネルの操作

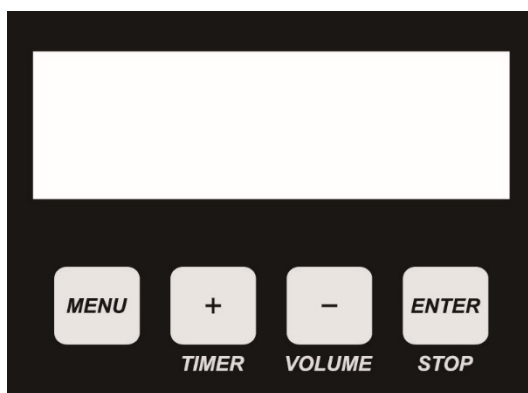

### a) LED ディスプレイ

MENU : 設定画面に切り替える

+ : パラメータアップ、マルチプレックス「TIMER」(発煙時間)

- : パラメータダウン、マルチプレックス「VOLUME」(スモーク出力開始)

ENTER : パラメータを確認して保存(保存出来たら画面が1回点滅します)。

注意:長時間ボタンを押さないと、自動的にメイン画面もどります。

b) メイン画面

1行目:DMX アドレスとファンの速度、DMX 信号があると「:」が点滅します。

2行目:機器の内部温度とスモークのボリューム。温度値が 100 度に近づくと作動準備完了です。



c) エラー情報

エラー情報	内容
E2 Temp. Sensor	温度センサー異常
E3 Water Sensor	内部水タンクの水位が低い システムが水を汲み上げているか、液面センサーの故障
E4 Water Sensor 0	外部水タンクの水位が低い 水タンクに給水する必要があるか、液面センサーの故障
E5 K Temp. Over	高温エラー。回路基板の故障
E6 Heat Fail	加熱不足。ヒーターが壊れているか、回路基板の故障

d) 設定メニュー

設定メニューから「MENNU」を押します。

項目	設定範囲	内容
DMX Address	1-512	DMX アドレスの設定
Interval Set	5-600	スモーク噴出間隔の設定
Duration Set	5-600	スモーク噴出時間の設定
Fog Volume Output	1-100%	スモーク噴出ボリューム設定
Fan Speed	1-100%	ファンの速度設定
Wireless Set	ON / OFF	ワイヤレス設定
语言(Language)	中国語/英語	言語の切り替え
Manual Drainage	ON / OFF	排水の ON/OFF、 外部水タンクの水抜きが必要な時は電源を入れて ください。内部水タンクに汲み上げて排水します。

## ▲操作手順

- ① 機器および付属品を点検し、異常がないか確認してください。本体を平らな場所に置きます。傾くと、水位アラームが不正確になる場合があります。
- ② 液体タンクに FX-M Pro ミディウムフォグ液を補充します。SHOWVEN の純正フォグ液をご使用ください。それ以外のフォグ液を使用した場合、保証は無効となります。
- ③ 電源が機器の定格電圧と一致していることを確認し、プラグに差し込んでください。機器は常に保護回路に接続し、正しく設置されていることを確認してください。
- ④ 電源を入れると、自動的に加熱され、液晶画面に「WARMING UP」と表示されます。
- ⑤ 液晶画面に水不足のアラーム (E3、E4) が表示されるまで、外部水タンクに純粋を入れてください。また、機器に G1/6 配管コネクタで接続することができ、自動的に給水します。
- ⑥ 機器が作動温度に達すると、温度、スモークの噴出、ファンの速度が画面に表示されます。必要に応じて調整してください。
- ⑦ 「+」を押すとスモークが噴出し、「ENTER」を押すと停止します。
- ⑧ 使い終わったら、電源を切り、プラグを抜いてください。
- ⑨ 輸送の際は排水してください。

## ▲DMX コントロール

### 2CH モード

チャンネル	機能
CH1	スモーク噴出:DMX 値 6-255。スモーク噴出は 1-100 でボリュームが増加するとスモークが濃くなり、散逸時間が長くなります。
CH2	ファンの速度:DMX 値 6-255。ボリュームを下げるとスモークは地面にしっかりとくっつきませんが、拡散は遅くなります。

### 3CH モード

チャンネル	機能
CH1	スモーク噴出:DMX 値 6-255。スモーク噴出は 1-100 でボリュームが増加するとスモークが濃くなり、散逸時間が長くなります。
CH2	ファンの速度:DMX 値 6-255。ボリュームを下げるとスモークは地面にしっかりとくっつきませんが、拡散は遅くなります。
CH3	超音波発煙量手動制御: (0-127) 発煙量 3 (CREEPER AQ では 2) (128~255) 発煙量 4 (CREEPER AQ では 3)

## ▲ワイヤレス制御

本機器のワイヤレス制御はリモコンを採用しています。ワイヤレス機能を使用する前に、機器の作動準備完了、ワイヤレス機能がオン、DMX ケーブルが接続されていないことを確認してください。

リモコン:

【A】スモーク噴出スタート

【B】スモーク噴出ストップ

リモコンはオプションです。

## ▲製品パッケージ内容

1. Creeper AQ または Creeper AQ PLUS ロースモークマシン 1台
2. 電源ケーブル 1本
3. ユーザーマニュアル 1冊
4. 噴出ダクトとヘッド 1つ(Creeper AQ)または 2つ(Creeper AQ PLUS)

## ▲液だれと噴霧口の詰まりの考えられる原因

機器を良好な状態に維持するため、SHOWVEN 製のフォグ液を使用してください。

- A. 液だれ:フォグ液の加熱不足で、配管内での霧化が不十分になります。

考えられる原因:低品質のフォグ液を使用している。低品質のフォグ液に含まれる不純物は、配管の内壁に付着しやすく、加熱の妨げとなります。

- B. 加熱用アルミパイプの詰まり:加熱用アルミパイプの詰まりの初期症状は、霧化不足による液だれです。他社製品のフォグ液を使用したり、定期的なメンテナンスを長期間行わないと、確実にパイプが詰まります。

- C. 上記の問題の解決策:SHOWVEN 製のフォグ液を使用すること。定期的なメンテナンスを行うこと(1-2 か月に 1回)。

メンテナンス方法:35%の酢と 65%の蒸留水を混ぜたもので、機器を 10-15 回作動してポンプとパイプを洗淨します。



## 保証期間について

- ▲ SHOWVEN Creeper AQ をご購入くださり誠にありがとうございます。  
お客様の選択に、私たちは誠意をもってアフターサービスを提供致します。
  - ▲ 製品保証期間は1年間です。商品到着後7日以内に初期不良等、問題がある場合は新品交換対応させていただきます。
  - ▲ 保証期間内に製品の故障、不具合がありましたら、無償にて対応させていただきます。  
ご自身による分解、修理は絶対にお止めください。
- ★ 以下の原因に起因する事故、損害が発生した場合、弊社は責任を負いかねますので予めご了承ください。
1. 不適切な輸送、使用、管理、メンテナンス、人的要因により生じた損害。
    2. SHOWVEN 社の許可なしに行った分解、改造、修理。
    3. 外的理由による被害（落雷、電源等）
    4. 不適切な設置または使用による損害。
- 保証範囲に含まれない製品の破損については、有償のサービスを受けることができます。
- ★ SHOWVEN 社からメンテナンス修理サービスを受けるには、購入証明(請求書等)と保証カードの提出が必要です。

## 保証書

Product Name: 製品名:		Serial No. シリアル No.	
Purchase Date: 購入日:			
Tel: 電話番号:			
Address: 住所:			
Problem Feedback: 依頼内容(お客様ご記入):			
Actual Problem: 原因:			
Maintenance Detail: 修理の詳細:			
Service Engineer: 修理者:		Service Date: 修理日:	

# SHOWVEN®



## Showven Technologies Co., Ltd.

Add: Building B1, Changsha E Center No.18, Xiangtai Road, Liuyang Economic Development Zone, Changsha City, 410300, Hunan Province, P.R.China.

Tel: +86-731-83833068

Web: [www.showven.cn](http://www.showven.cn)

E-mail: [info@showven.cn](mailto:info@showven.cn)

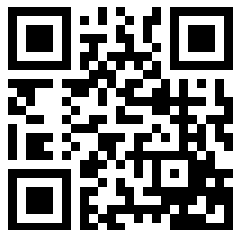

## Pyrolab Consultants,co.,Ltd.

E-mail: [info@pyrolab.net](mailto:info@pyrolab.net)

WEB : <http://www.pyrolab.net>